

Wskazówki w zakresie właściwego przygotowania i zabezpieczenia przesyłek paletowych do nadania.

Właściwe przygotowanie przesyłek do transportu na paletach ma istotne znaczenie dla prawidłowej obsługi Klientów. Dążymy do tego, aby każda przesyłka została dostarczona w takim stanie, w jakim została nadana, niezależnie od odległości pomiędzy nadawcą a odbiorcą.

Poniżej przedstawiamy podstawowe wskazówki w zakresie właściwego przygotowania i zabezpieczenia przesyłek paletowych do nadania.

Wskazówki mają na celu zmniejszenie ryzyka uszkodzenia przesyłek podczas realizacji usługi przewozu.

Wskazówki ogólne

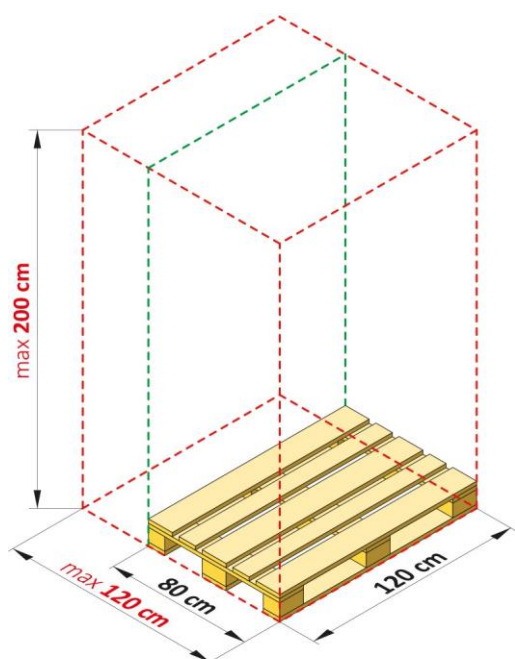

Wybór podstawy paletowej

Zaleca się stosowanie certyfikowanych palet EUR/PAL o wym. **120 cm x 80 cm**, max. wys. jednostki ładunkowej (towar wraz z podstawą paletową) **200 cm**

Przy konieczności użycia innego nośnika – dobór palety musi nastąpić z uwzględnieniem rodzaju, wymiarów i wagi towaru; max. **120 cm x 120 cm**, max. wys. jednostki ładunkowej (towar wraz z podstawą paletową) **200 cm**

Max dopuszczalna waga jednostki ładunkowej (towar wraz z podstawą paletową) **1000 kg**

Umieszczenie i zabezpieczenie towaru na podstawie paletowej

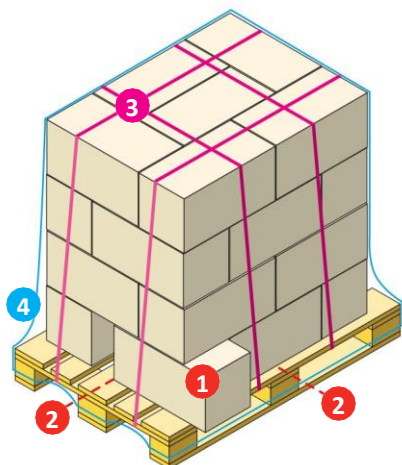

- 1 Zawartość przesyłki nie powinna wystawać poza obrys podstawy paletowej.
- 2 Towar należy umieścić centralnie na podstawie paletowej z uwzględnieniem środka ciężkości.
- 3 Zawartość przesyłki należy przymocować do podstawy paletowej za pomocą taśmy bindującej lub pasami transportowymi
- 4 owinąć folią stretch scalającą paletę i towar w jedną całość.

Wskazane jest użycie co najmniej 3 warstw folii stretch, która zabezpieczy towar z każdej strony w tym także od góry przesyłki.

Zaleca się użycie narożników na rantach bocznych przesyłki przed oklejeniem folią stretch i usztywnienie towaru.

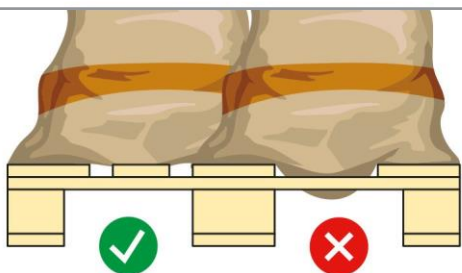
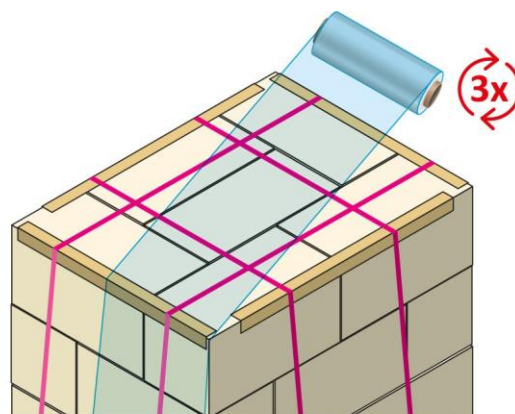

W przypadku użycia podstawy paletowej innej niż EUR/PAL należy zwrócić szczególną uwagę na rozstaw górnych desek, aby uniemożliwić ześlizgnięcie się towaru pomiędzy deski podstawy paletowej. Zaleca się w tym celu zastosowanie przekładki kartonowej na spodzie pod towarem.

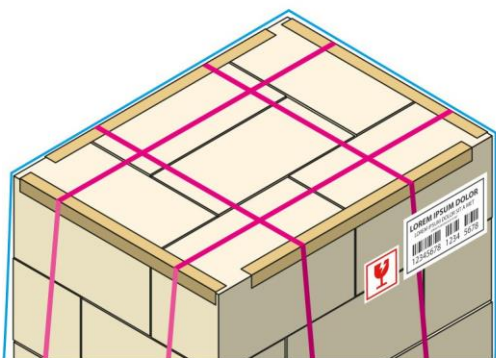

Oznakowanie jednostki ładunkowej

Każdą przesyłkę na palecie należy oznakować poprzez umieszczenie w prawym górnym rogu dłuższego boku przesyłki etykiety adresowej i dodatkowych oznaczeń (np. „uwaga szkło”).



Wskazówki dotyczące zabezpieczenia wybranych rodzajów towarów

Towar w workach (np. sól, piasek, ziarno, ziemia, nawozy)

worki należy ustawiać naprzemiennie, w obrysie palety, lżejsze worki na górze, zabezpieczyć zawartość przed utratą równowagi, dodatkowo owinąć folią stretch.

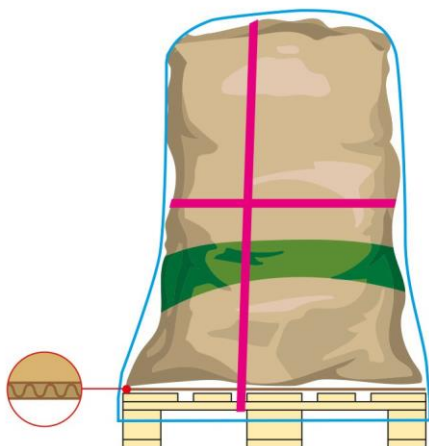
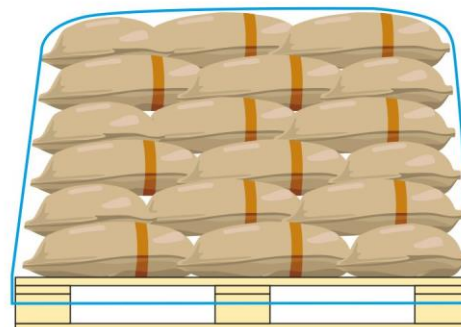

Towar w workach typu Big Bag (np. granulaty, nawozy)

należy zabezpieczyć podstawę worka przed wpadaniem pomiędzy deski podstawy paletowej (np. zastosować przekładkę kartonową), zabezpieczyć worek przed odchyleniem od linii pionowej i wysuwaniem poza obrys palety (np. zastosować opaski transportowe, taśmy bindujące, stelaż).

Płytki ceramiczne – zaleca się zastosować przekładki kartonowe, oznakować przesyłkę symbolem „uwaga szkło”, zabezpieczyć folią bąbelkową i pasami transportowymi.

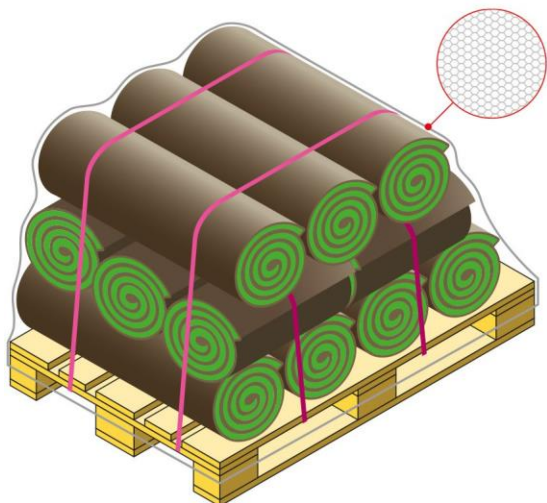
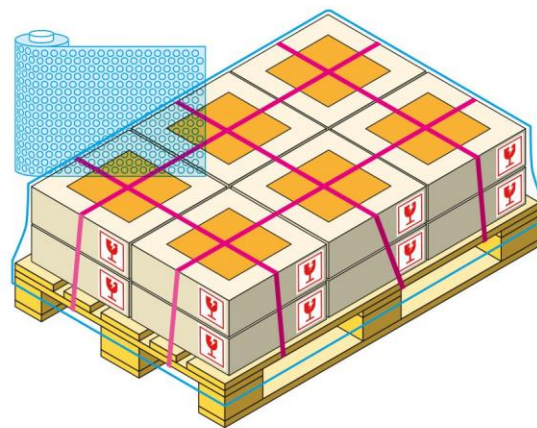

Trawy w rolkach - należy zabezpieczyć zawartość przed przesuwaniem się pasami transportowymi, umożliwić dostęp powietrza.

Towar w beczkach (np. oleje, płyny) - należy zabezpieczyć beczkę przed przesuwaniem się pasami transportowymi, przymocować zawartość folią stretch do podstawy paletowej, zastosować ogranicznik uniemożliwiający przesuwanie się pojedynczej beczki na podstawie paletowej (np. przybić drewnianą listwę, drewnianą kantówkę).

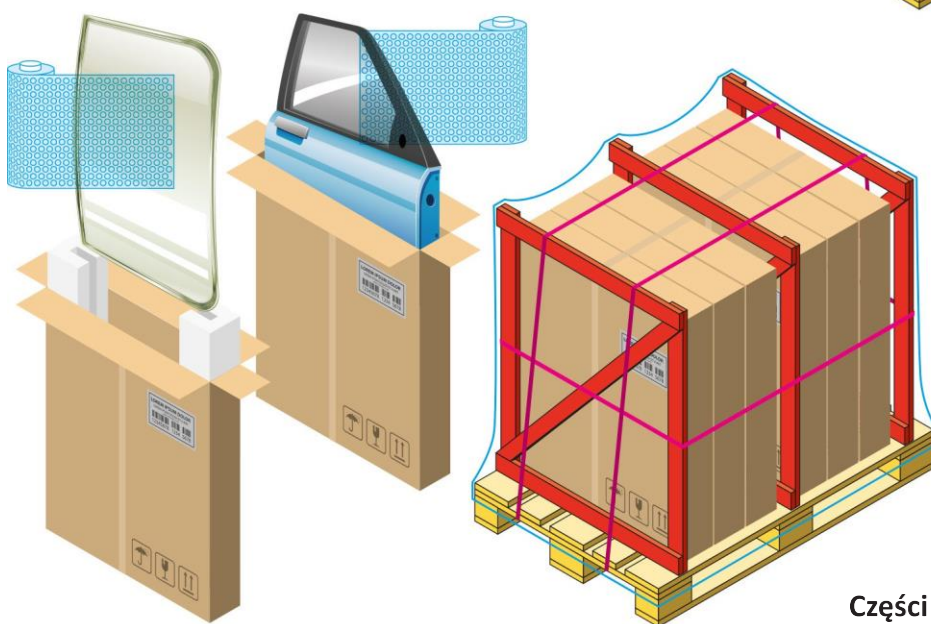
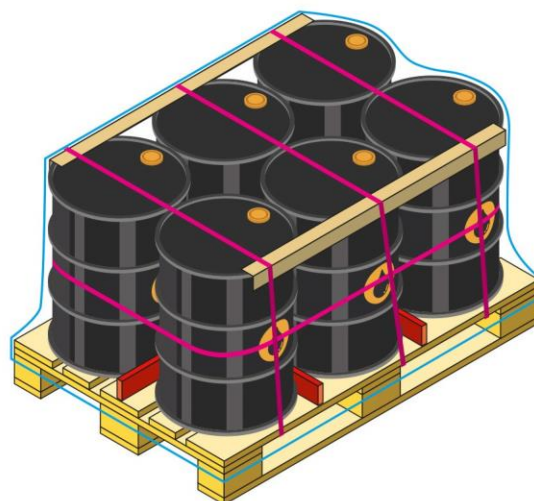

Lustra, szyby samochodowe - należy zastosować stelaż zewnętrzny lub drewnianą skrzynię, karton zabezpieczający, folię bąbelkową, wkładki styropianowe, oznakować przesyłkę nalepką z symbolem „uwaga szkło”.

Części karoserii samochodowej, dużego artykułu motoryzacyjnego należy zabezpieczyć zawartość przed przesuwaniem się (np. pasami transportowym), zastosować stelaż zewnętrzny, karton zabezpieczający.

Towar w wiaderkach (np. gips, farby) – należy zastosować przekładki kartonowe chroniące poszczególne warstwy wiader, wzmocnić całą zawartość jednostki ładunkowej folią stretch i zabezpieczyć pasami transportowymi.

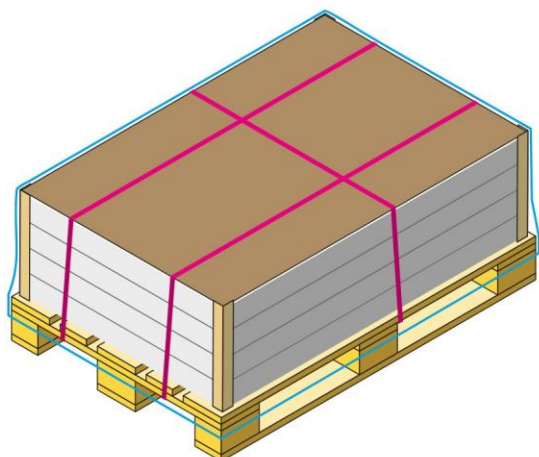
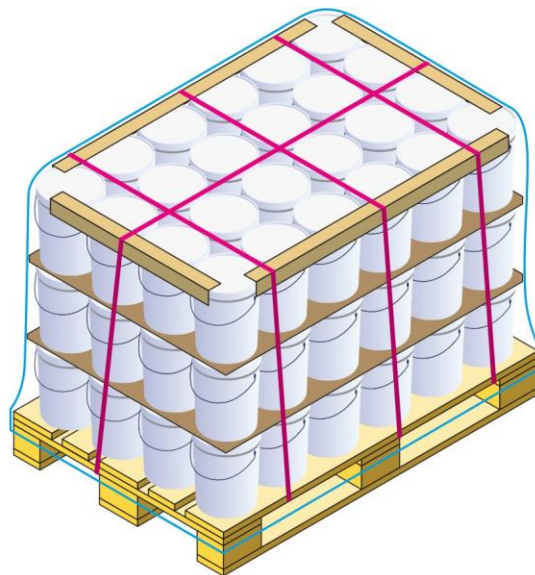

Papier drukarski – należy wzmocnić narożniki, zabezpieczyć od góry np. deską, sztywnym kartonem i ściągnąć zawartość pasami transportowymi / taśmami, wzmocnić całą zawartość jednostki ładunkowej folią stretch.

Papy w rolkach – należy ułożyć rolki w pozycji pionowej przy użyciu stelaża drewnianego, wzmocnić całą zawartość jednostki ładunkowej folią stretch.

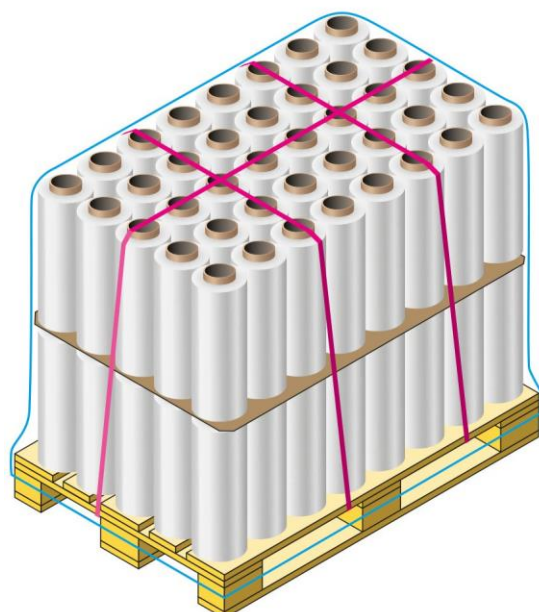
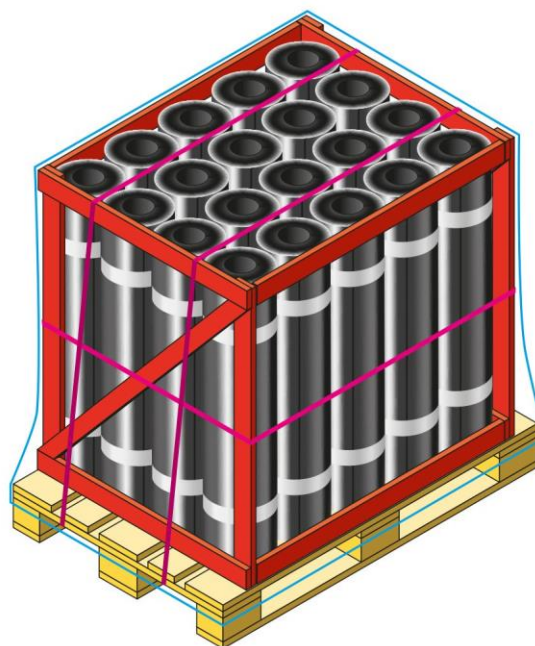

Folia stretch w rolkach - należy umieścić rolki w pozycji pionowej, zastosować przekładki kartonowe chroniące poszczególne warstwy folii. Wzmocnić całą zawartość jednostki ładunkowej folią stretch i zabezpieczyć pasami transportowymi.

Przedstawione powyżej zalecenia mają na celu bezpieczne przewiezienie przesyłki, ale nie ograniczają działań nadawcy polegających na innym, dodatkowym zabezpieczeniu zawartości przesyłki.